

平成25年度
地域包括支援センター業務評価について

平成26年10月22日（水）

鶴岡市健康福祉部長寿介護課

地域包括支援センター

平成25年度 地域包括支援センター業務運営 自己評価表

地域包括支援センター名 鶴岡市社会福祉協議会地域包括支援センター

評 価 項 目		合計評価点 (10点換算)	
		H25	前年度
1. 総合相談支援業務		8.8	
1	潜在的な要援護者の実態把握	4	
2	ワンストップサービスでの相談受付と関係機関と連携した適切な援助	5	
3	地域のアセスメント及び地域活動の計画・実践・評価の実施（PDCAサイクル）	5	
4	地域ケアネットワーク会議等によるネットワークの構築	5	
5	災害時要援護者の実態把握	3	
2. 権利擁護業務		9.3	
1	成年後見制度・日常生活自立支援事業の活用促進	5	
2	高齢者虐待の防止および対応	5	
3	消費者被害の防止および対応	4	
3. 包括的・継続的ケアマネジメント支援業務		8.7	
1	利用者の状態に応じた医療機関等の関係機関との連携	5	
2	個々の介護支援専門員へのサポート	4	
3	居宅介護支援事業所の主任介護支援専門員との連携	4	
4. 介護予防ケアマネジメント業務		10.0	
1	介護予防における基本視点	5	
2	二次予防事業対象者への基本視点	5	
3	指定介護予防支援事業における基本視点	5	
5. 運営体制		7.6	
1	運営における基本視点	3	
2	センターの組織マネジメントとリスクマネジメント	3	
3	専門職種ของทีมアプローチ	5	
4	人材育成	4	
5	事業計画と評価	4	

H25年度 業務運営自己評価(大項目)

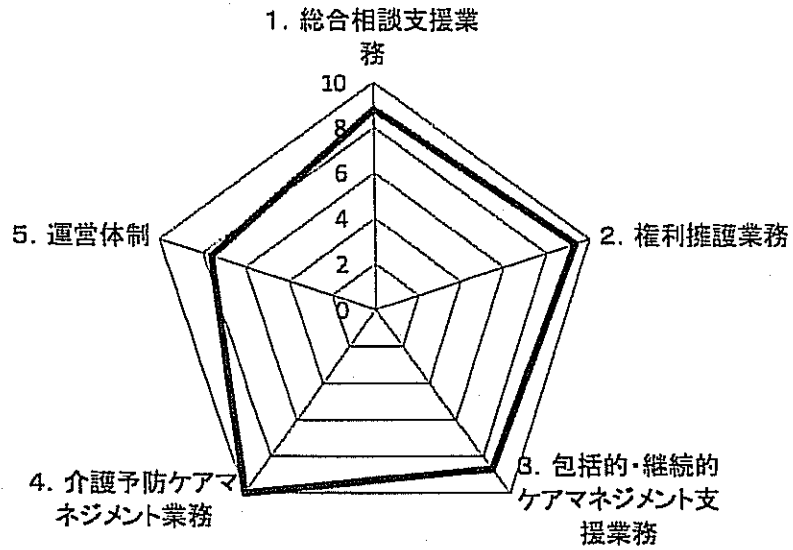

地域包括支援センター名 鶴岡市社会福祉協議会地域包括支援センター

平成25年度 地域包括支援センター業務運営 自己評価表

地域包括支援センター名 地域包括支援センターつくし

評 価 項 目		合計評価点 (10点換算)	
		H25	前年度
1. 総合相談支援業務		9.2	/
1	潜在的な要援護者の実態把握	5	
2	ワンストップサービスでの相談受付と関係機関と連携した適切な援助	5	
3	地域のアセスメント及び地域活動の計画・実践・評価の実施（PDCAサイクル）	5	
4	地域ケアネットワーク会議等によるネットワークの構築	5	
5	災害時要援護者の実態把握	3	
2. 権利擁護業務		10	/
1	成年後見制度・日常生活自立支援事業の活用促進	5	
2	高齢者虐待の防止および対応	5	
3	消費者被害の防止および対応	5	
3. 包括的・継続的ケアマネジメント支援業務		9.3	/
1	利用者の状態に応じた医療機関等の関係機関との連携	5	
2	個々の介護支援専門員へのサポート	5	
3	居宅介護支援事業所の主任介護支援専門員との連携	4	
4. 介護予防ケアマネジメント業務		8	/
1	介護予防における基本視点	5	
2	二次予防事業対象者への基本視点	5	
3	指定介護予防支援事業における基本視点	2	
5. 運営体制		9.6	/
1	運営における基本視点	5	
2	センターの組織マネジメントとリスクマネジメント	5	
3	専門職種ของทีมアプローチ	5	
4	人材育成	5	
5	事業計画と評価	4	

H25年度 業務運営自己評価(大項目)

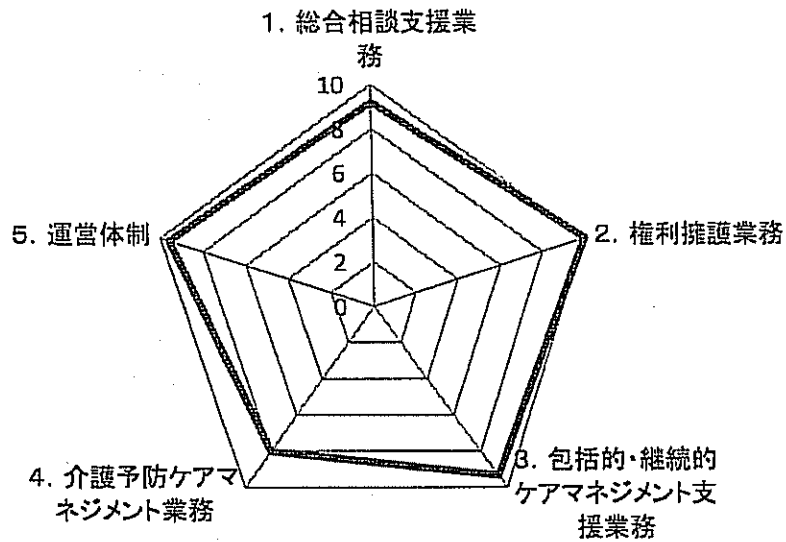

地域包括支援センター⇄地域包括支援センターつくし

平成25年度 地域包括支援センター業務運営 自己評価表

地域包括支援センター名 健楽園地域包括支援センター

評 価 項 目		合計評価点 (10点換算)	
		H25	前年度
1. 総合相談支援業務		9.6	/
1	潜在的な要援護者の実態把握	4	4
2	ワンストップサービスでの相談受付と関係機関と連携した適切な援助	5	5
3	地域のアセスメント及び地域活動の計画・実践・評価の実施 (PDCAサイクル)	5	4
4	地域ケアネットワーク会議等によるネットワークの構築	5	4
5	災害時要援護者の実態把握	5	4
2. 権利擁護業務		9.3	/
1	成年後見制度・日常生活自立支援事業の活用促進	5	5
2	高齢者虐待の防止および対応	5	5
3	消費者被害の防止および対応	4	4
3. 包括的・継続的ケアマネジメント支援業務		6	/
1	利用者の状態に応じた医療機関等の関係機関との連携	3	3
2	個々の介護支援専門員へのサポート	4	4
3	居宅介護支援事業所の主任介護支援専門員との連携	2	1
4. 介護予防ケアマネジメント業務		9.3	/
1	介護予防における基本視点	5	4
2	二次予防事業対象者への基本視点	4	5
3	指定介護予防支援事業における基本視点	5	5
5. 運営体制		7.6	/
1	運営における基本視点	4	4
2	センターの組織マネジメントとリスクマネジメント	4	3
3	専門職種ของทีมアプローチ	5	5
4	人材育成	4	5
5	事業計画と評価	2	2

H25年度 業務運営自己評価(大項目)

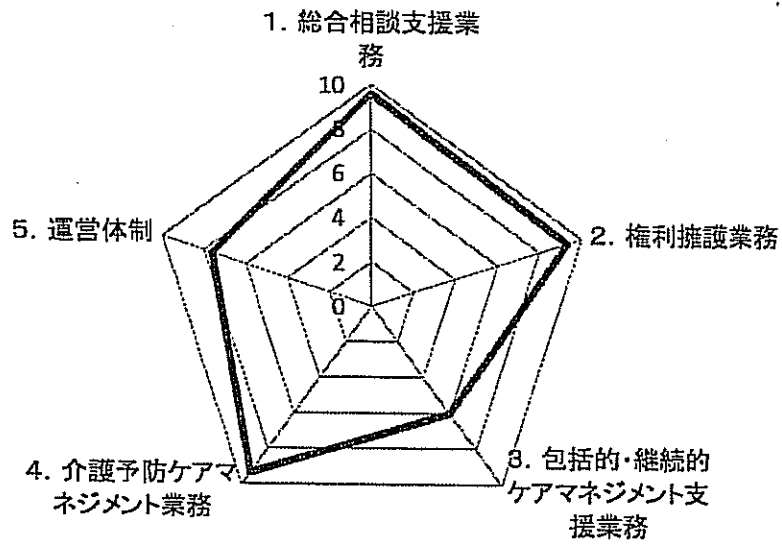

地域包括支援センター 健楽園地域包括支援センター

平成25年度 地域包括支援センター業務運営 自己評価表

地域包括支援センター名 永寿荘地域包括支援センター

評 価 項 目		合計評価点 (10点換算)	
		H25	前年度
1. 総合相談支援業務		7.2	/
1	潜在的な要援護者の実態把握	4	
2	ワンストップサービスでの相談受付と関係機関と連携した適切な援助	5	
3	地域のアセスメント及び地域活動の計画・実践・評価の実施 (PDCAサイクル)	4	
4	地域ケアネットワーク会議等によるネットワークの構築	3	
5	災害時要援護者の実態把握	2	
2. 権利擁護業務		7.3	/
1	成年後見制度・日常生活自立支援事業の活用促進	4	
2	高齢者虐待の防止および対応	4	
3	消費者被害の防止および対応	3	
3. 包括的・継続的ケアマネジメント支援業務		6.7	/
1	利用者の状態に応じた医療機関等の関係機関との連携	3	
2	個々の介護支援専門員へのサポート	3	
3	居宅介護支援事業所の主任介護支援専門員との連携	4	
4. 介護予防ケアマネジメント業務		6.7	/
1	介護予防における基本視点	4	
2	二次予防事業対象者への基本視点	3	
3	指定介護予防支援事業における基本視点	3	
5. 運営体制		6.8	/
1	運営における基本視点	4	
2	センターの組織マネジメントとリスクマネジメント	2	
3	専門職種ของทีมアプローチ	5	
4	人材育成	3	
5	事業計画と評価	3	

H25年度 業務運営自己評価(大項目)

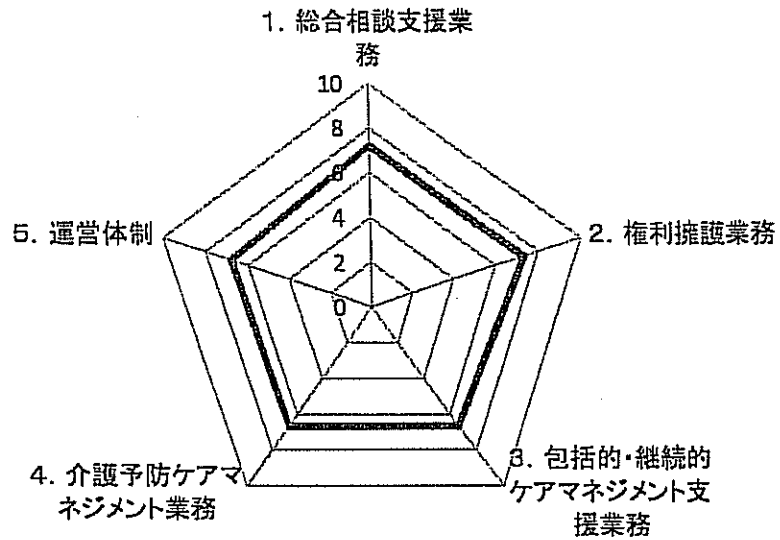

地域包括支援センター⇄永寿荘地域包括支援センター

平成25年度 地域包括支援センター業務運営 自己評価表

地域包括支援センター名 しおん荘地域包括支援センター

評 価 項 目		合計評価点 (10点換算)	
		H25	前年度
1. 総合相談支援業務		7.6	/
1	潜在的な要援護者の実態把握	4	
2	ワンストップサービスでの相談受付と関係機関と連携した適切な援助	5	
3	地域のアセスメント及び地域活動の計画・実践・評価の実施 (PDCAサイクル)	5	
4	地域ケアネットワーク会議等によるネットワークの構築	4	
5	災害時要援護者の実態把握	1	
2. 権利擁護業務		8.7	/
1	成年後見制度・日常生活自立支援事業の活用促進	4	
2	高齢者虐待の防止および対応	4	
3	消費者被害の防止および対応	5	
3. 包括的・継続的ケアマネジメント支援業務		6	/
1	利用者の状態に応じた医療機関等の関係機関との連携	3	
2	個々の介護支援専門員へのサポート	4	
3	居宅介護支援事業所の主任介護支援専門員との連携	2	
4. 介護予防ケアマネジメント業務		9.3	/
1	介護予防における基本視点	4	
2	二次予防事業対象者への基本視点	5	
3	指定介護予防支援事業における基本視点	5	
5. 運営体制		8.8	/
1	運営における基本視点	5	
2	センターの組織マネジメントとリスクマネジメント	4	
3	専門職種の子チームアプローチ	5	
4	人材育成	4	
5	事業計画と評価	4	

H25年度 業務運営自己評価(大項目)

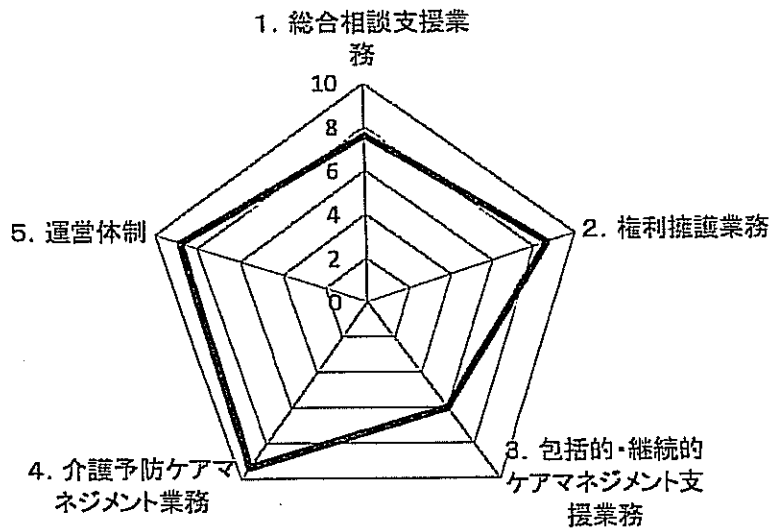

地域包括支援センター名 _____ しおん荘地域包括支援センター

平成25年度 地域包括支援センター業務運営 自己評価表

地域包括支援センター名 地域包括支援センターふじしま

評 価 項 目		合計評価点 (10点換算)	
		H25	前年度
1. 総合相談支援業務		6.8	/
1	潜在的な要援護者の実態把握	4	
2	ワンストップサービスでの相談受付と関係機関と連携した適切な援助	5	
3	地域のアセスメント及び地域活動の計画・実践・評価の実施 (PDCAサイクル)	2	
4	地域ケアネットワーク会議等によるネットワークの構築	4	
5	災害時要援護者の実態把握	2	
2. 権利擁護業務		6	/
1	成年後見制度・日常生活自立支援事業の活用促進	3	
2	高齢者虐待の防止および対応	3	
3	消費者被害の防止および対応	3	
3. 包括的・継続的ケアマネジメント支援業務		8	/
1	利用者の状態に応じた医療機関等の関係機関との連携	4	
2	個々の介護支援専門員へのサポート	4	
3	居宅介護支援事業所の主任介護支援専門員との連携	4	
4. 介護予防ケアマネジメント業務		8.7	/
1	介護予防における基本視点	4	
2	二次予防事業対象者への基本視点	5	
3	指定介護予防支援事業における基本視点	4	
5. 運営体制		7.2	/
1	運営における基本視点	4	
2	センターの組織マネジメントとリスクマネジメント	3	
3	専門職種の子チームアプローチ	4	
4	人材育成	3	
5	事業計画と評価	4	

H25年度 業務運営自己評価(大項目)

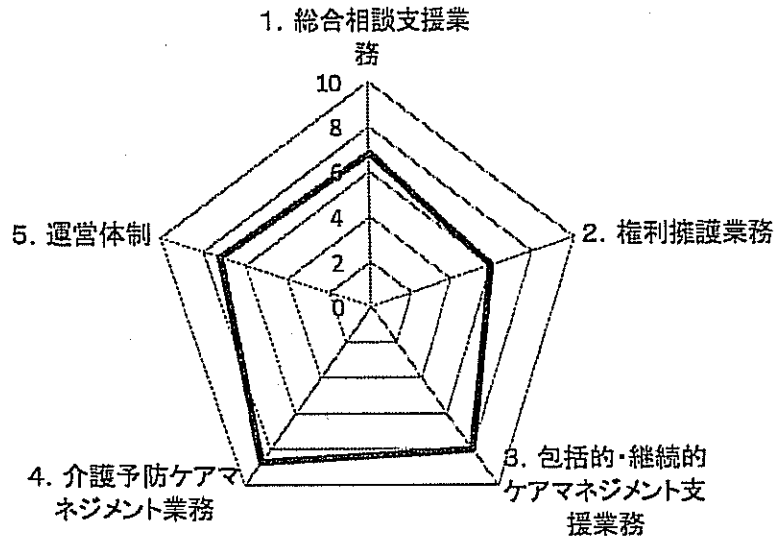

地域包括支援センターい 地域包括支援センターふじしま

平成25年度 地域包括支援センター業務運営 自己評価表

地域包括支援センター名 地域包括支援センターかみじ荘

評 価 項 目		合計評価点 (10点換算)	
		H25	前年度
1. 総合相談支援業務		8.4	/
1	潜在的な要援護者の実態把握	4	
2	ワンストップサービスでの相談受付と関係機関と連携した適切な援助	5	
3	地域のアセスメント及び地域活動の計画・実践・評価の実施（PDCAサイクル）	5	
4	地域ケアネットワーク会議等によるネットワークの構築	5	
5	災害時要援護者の実態把握	2	
2. 権利擁護業務		8.7	/
1	成年後見制度・日常生活自立支援事業の活用促進	3	
2	高齢者虐待の防止および対応	5	
3	消費者被害の防止および対応	5	
3. 包括的・継続的ケアマネジメント支援業務		8.7	/
1	利用者の状態に応じた医療機関等の関係機関との連携	5	
2	個々の介護支援専門員へのサポート	3	
3	居宅介護支援事業所の主任介護支援専門員との連携	5	
4. 介護予防ケアマネジメント業務		8.7	/
1	介護予防における基本視点	4	
2	二次予防事業対象者への基本視点	4	
3	指定介護予防支援事業における基本視点	5	
5. 運営体制		8.8	/
1	運営における基本視点	5	
2	センターの組織マネジメントとリスクマネジメント	4	
3	専門職種ของทีมアプローチ	5	
4	人材育成	4	
5	事業計画と評価	4	

H25年度 業務運営自己評価(大項目)

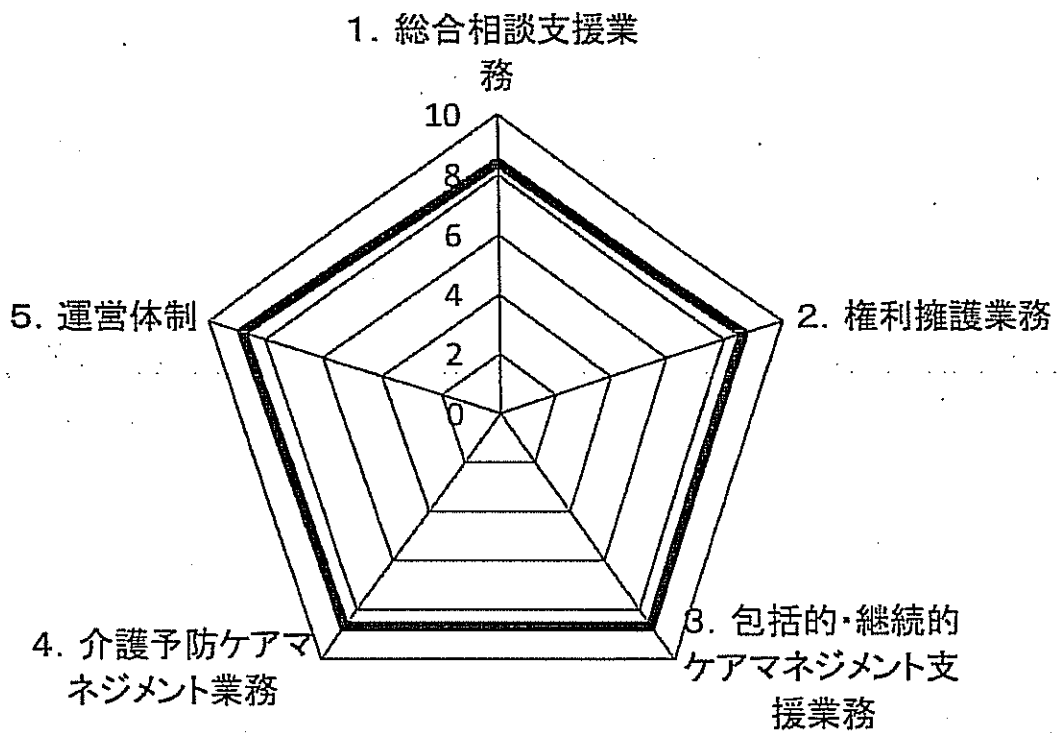

平成25年度 地域包括支援センター業務運営 自己評価表

地域包括支援センター名 地域包括支援センターあさひ

評 価 項 目		合計評価点 (10点換算)	
		H24	前年度
1. 総合相談支援業務		7.2	/
1	潜在的な要援護者の実態把握	4	
2	ワンストップサービスでの相談受付と関係機関と連携した適切な援助	5	
3	地域のアセスメント及び地域活動の計画・実践・評価の実施 (PDCAサイクル)	3	
4	地域ケアネットワーク会議等によるネットワークの構築	3	
5	災害時要援護者の実態把握	3	
2. 権利擁護業務		8	/
1	成年後見制度・日常生活自立支援事業の活用促進	3	
2	高齢者虐待の防止および対応	5	
3	消費者被害の防止および対応	4	
3. 包括的・継続的ケアマネジメント支援業務		8.7	/
1	利用者の状態に応じた医療機関等の関係機関との連携	4	
2	個々の介護支援専門員へのサポート	4	
3	居宅介護支援事業所の主任介護支援専門員との連携	5	
4. 介護予防ケアマネジメント業務		8.7	/
1	介護予防における基本視点	4	
2	二次予防事業対象者への基本視点	4	
3	指定介護予防支援事業における基本視点	5	
5. 運営体制		8.4	/
1	運営における基本視点	5	
2	センターの組織マネジメントとリスクマネジメント	3	
3	専門職種ของทีมアプローチ	5	
4	人材育成	4	
5	事業計画と評価	4	

H25年度 業務運営自己評価(大項目)

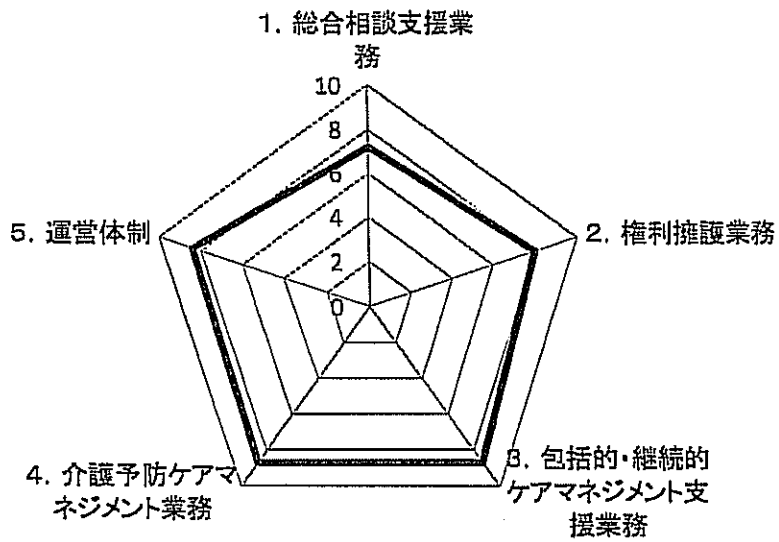

地域包括支援センター名

地域包括支援センターあさひ